

T3 Telefoni med GoCore24 ATA

Välkommen!

GoCore24 Mini-ATA är en innovativ telefondosa med många funktioner och högsta ljudkvalitet. Den är givetvis helt kompatibel med den internationella standarden SIP. Denna manual tar dig igenom installation och inkoppling. Snart kan du lyfta på luren och ringa billigt med T3!

1.



2.



3.



4.



5.



Innehåll och säkerhet.

Innehåll GoCore24 Mini-ATA:

1. 1 st Telefonidosa (Gocore 24 Mini-ATA, svart).
2. 1 st AC-Adapter 220V.
3. 1 st Datakabel RJ-45
4. 1 st Telefonkabel RJ-11
5. 1 st Mellanpropp för vägguttag.

Säkerhetsföreskrift gällande GoCore24 Mini-ATA.

GoCore24 Mini-ATA ska alltid strömsättas med den medföljande AC-Adapter 220V. Skador på telefondosan genom att ha använt annan strömförsörjning täcks ej av garanti. Telefonbox skall alltid stå öppet och luftigt, ej på något sätt övertäckas. Står telefonbox för varmt så kan ljudkvalitet och funktion påverkas negativt. Datakabel och telefonkabel ska ej vara i direkt närhet till andra strömkablar då det kan ge brus i telefonen. GoCore24 Mini-ATA har 12 månaders garanti.

Produktöversikt

GoCore24 Mini-ATA är nästa generations telefonbox. Den är byggd på den öppna standarden SIP (Session Initiation protocol) för kunna möta kraven för ljud och kvalitet. Byggt på innovativ teknologi så får du superb ljudkvalitet och den bästa vägen till billiga telefonsamtal!



Power: Strömstyrka:12VDC,1.0A.

Här kopplar du in medföljande AC-Adapter.

Line: *(Används ej för vår tjänst).*

Phone: RJ11 port, FXS . Här kopplar du in din telefon.

WAN: RJ45 port.för Internet. Här kopplar du in RJ-45 kabel ”mot Internet”.

LAN: RJ45 port för PC. Här kopplar du ev. in en RJ-45 kabel som går till din PC.



Power:220V.

REG:Registrering mot SIP-server.

Registrerad: Fast sken. Under registrering: Blinkande sken. Ingen registrering: Lyser ej.

Phone: Lyser vid samtal.

WAN: Lyser om du har kontakt mot Internet.

LAN: Lyser om du har kontakt med annan utrustning bakom LAN-porten.

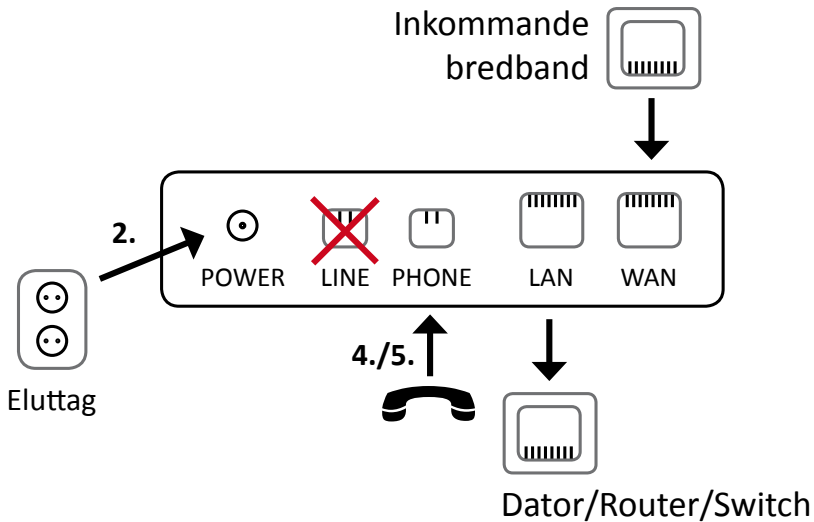

Inkoppling

Utskickad telefonidosa/ATA-box är förprogrammerad med era inställningar och ska efter installation fungera att ringa med. Om den är konfigurerad med ett telefonnummer som ska porteras till T3 så kan ni endast ringa ut – inkommande samtal börjar fungera när porteringen är genomförd. Ni kopplar in medföljande datakabel (RJ-45) från ditt datauttag till telefonidosan (WAN). Beroende på om du ringer över Internet eller om samtalet skickas prioriterat så sker inkoppling olika ut, vilket framgår av nästa sida.

Du kopplar nu in en bärbar telefon/basenhhet eller telefon med sladd direkt till PHONE (RJ-11) för att smidigt ringa dina samtal. På sidan 6 framgår hur ni ska ansluta medföljande teleplugg för att sprida telefonin till era befintliga telejack.

I vissa fall behövs en extra datakabel (RJ-45) från LAN till PC. Denna medföljer ej.

Gemensamt för all inkoppling – oavsett anslutningsform:

Koppla in alla kablar enligt instruktionerna i denna manual och anslut ATA-boxens WAN-port enligt instruktionerna på följande sidor. Sätt i strömmen i telefonidosan. POWER lampan börjar lysa och det knäpper till i dosan. WAN börjar blinka. Efter ca 10 sekunder till 1 minut så börjar REG att lysa. WAN

blinkar hela tiden när det går trafik på porten Nu skall allt fungera. Lyft luren på telefonen och få ton. Slå ett nummer och testa att det fungerar. PHONE lampan lyser vid pågående samtal.

Instruktioner för Bredbandstelefonti (oberoende av ort)

Er dosa är förkonfigurerad för att automatiskt bli tilldelad IP-nummer. Om ni blir tilldelad IP-nummer via DHCP av er bredbandsoperatör så ansluter ni WAN porten direkt mot ert inkommande bredbandsuttag och LAN porten i ATA-boxen mot WAN-porten på er router alt. direkt mot er dator. Om ni inte blir tilldelad DHCP av bredbandsleverantören så ska telefonidosan placeras bakom en router, alt. placeras som första enhet efter ert bredbandsuttag och konfigureras med ett statiskt IP-nummer (från din bredbandsoperatör). Informera T3 i det senare fallet vilken IP-adress, nätmask och gateway som ska sättas så lägger vi in det hos oss. För att ATA-boxen ska bli uppdaterad med den informationen så krävs att den placeras bakom en router/brandvägg i ca 3 minuter.

Sätts telefonidosan bakom en brandvägg/router så kan man behöva göra en del förändringar om inte telefonin fungerar optimalt.

Gör då följande steg. Efter varje steg kan ni prova telefonen. Oftast så behöver man bara göra steg 1 och 2 för att telefonin skall fungera perfekt.

1. Aktivera UPnP (Universal Plug and Play)

UPnP gör att enheten anpassar sina inställningar automatiskt. Man går tillväga på olika sätt beroende på router. Titta i din manual hur du går tillväga.

2. Stäng av SPI (Stateful Packet Inspection)

En del routrar har en funktion som heter SPI. Ibland stör den SIP-trafiken när denna funktion kollar alla paket.

Stäng av denna funktion.

3. Öppna upp portar i router/brandvägg.

Öppna portar i routern för tal och signalering.

Dessa portar är: 5060 (UDP) samt 8000-8010 (UDP).

Titta i manualen för din router hur du gör "PORT FORWARDING".

4. Reservera ip-nummer för telefondosa (Statisk DHCP).

Ibland kan det påverka att dosan får olika ip-nummer från routern. Titta i din manual hur du gör "DHCP RESERVATION/ADRESS RESERVATION" för din telefonidosa. Då får du samma ip-nummer i de fall du startar om din router. Om du har många saker inkopplade i din router så kan du lätt se vilken som är din telefondosa genom att titta på undersidan av dosan, där finns en MAC-adress som även syns i routern.

Instruktioner för prioriterad IP-telefoni

Prioriterad IP-telefoni levereras i bl.a. Servanet, Örnsköldsvik, Sollefteå, Nordmaling, UmeNet, Vännäs stadsnät, Vindelns stadsnät, Lycksele stadsnät, UmeNet och i Norsjö. Där skickas telefonin på eget eget virtuellt nät som enbart används för telefoni, vilket kräver att ni ansluter WAN-porten på ATA-boxen enligt instruktionerna nedan. Annars kommer det inte att fungera för er.

Sundsvall stadsnät (Serva net)

(WAN) till Port 2 i 3com konvertern på väggen.

Sollefteå stadsnät

(WAN) till Port 2 i DRG:n (konvertern) på väggen.

Lycksele stadsnät

(WAN) till Port 3 i er fiberkonverter på väggen oavsett om ni har en Allied Telesyn RG-konverter eller en IMG 616 (har 6st kopparportar).

Om ni bara har 1st datauttag på väggen så har ni fått en ATA-box med såväl WAN som LAN-portar. Anslut där medföljande datakabel RJ-45 från WAN-porten direkt till datauttaget på väggen och er dator/nätverk i LAN-porten. Du kopplar nu in en bärbar telefon/basenheter eller telefon med sladd direkt till PHONE (RJ-11) för att smidigt ringa dina samtal

Umeå stadsnät (UmeNet)

(WAN) till Port 2 i DRG:n konvertern på väggen.

Örnsköldsvik stadsnät

Om ni har en fiberkonverter med flera portar så ska WAN-porten på telefonidosan anslutas med medföljande RJ-45 datakabel mot Port 3 i er fiberkonverter. Är Port 3 upptagen hos er idag – vänligen kontakta oss för vidare kontroll.

Om ni bara har 1st datauttag på väggen så ska WAN-porten på telefonidosan anslutas direkt in i ert datauttag med medföljande RJ-45 datakabel , och LAN-porten på telefonidosan går vidare till er dator/router, detta också med en RJ-45 kabel i valfri längd (Denna kabel medföljer ej).

Du kopplar nu in en bärbar telefon/basenheter eller telefon med sladd direkt till PHONE (RJ-11) för att smidigt ringa dina samtal.

Nät där T3 administrerar aktiv utrustning (Brf:er, byanät, etc)

Uppläggen är väldigt individuella. Vänligen kontakta vår kundtjänst, eller prata med ansvarig i er förening/byanät, etc.

Starta om ATA-box

För att starta om Mini-ATA för ny tilldelning av IP-nummer: Dra ur strömmen. Vänta 20 sekunder och sätt i ström kontakten igen. Nu tar det 20 sek till 1 minut innan boxen är igång igen (se "Gemensamt för all inkoppling").

Du kan även slå följande koder i din telefon:

Slå följande kod i din telefon: #** Startar om Mini-ATA.**

* * * *

Slå följande kod i din telefon: #*111 Få Mini-ATA:s IP-adress genom telefonen.

* 1 1 1

Hitta första jacket och anslut alla dina telefoner.

Du får full funktionalitet för högst tre apparater kopplade på bostadens Befintliga anloga telefonslinga. Med tre apparater menas till exempel, två telefoner och en nummerpresentatör. Vi rekommenderar direkt inkoppling till Mini-ATA från trådlös telefon. Här kan du koppla in basstation som stöder flera trådlösa telefoner.

Hitta första jacket före din nummerportering är gjord.

Det första jacket sitter normalt vid entrédörren i en lägenhet. I en villa sitter det oftast på markplan vid huvudingången. I en äldre villa med luftledning kan första jacket sitta på övervåningen.

STEG 1. Sätt mellanproppen i jacket närmast dörren, det vi tror är första jacket. OBS! bara mellanpropp ingen annan utrustning. Koppla ur all annan utrustning i de övriga jacken, ex: Telefon, fax eller telefonsvarare.

STEG 2. Koppla in en telefon i ett av din övriga jack (ej det med mellanpropp) och lyssna i luren. Om du får kopplingston när du lyfter luren byter du uttag för mellanproppen till detta uttag där du nu har ton. Nu testar du steg 2 igen. Repetera detta tills du hittar det telejack som tystar alla andra. När det är tyst i luren har du hittat första jacket.

Lokalisera ditt första telefonjack efter nummerportering är utförd.

Då ditt telefonnummer är porterat till T3 eller du tidigare haft IP-telefoni, finns ingen ton från Telias nät. För att få ton till dina uttag behöver du ansluta din telefonibox (ATA-box) till ett av telejacken i din bostad, gör så här: Anslut en RJ-11 kabel mellan telefoniboxen och mellanstickproppen. Lokalisera ett telejack och anslut mellanstickproppen. Anslut strömadaptern i ett 230 volts uttag och i telefoniboxen. Ta en telefon och kontrollera att det finns ton i dina telejack. Finns ton i alla jack så har du hittat första jacket. Om ett eller flera telejack saknar ton är ett av dessa ditt första telejack. Prova då att ansluta ett av dessa för att lokalisera ditt första jack.

Gemensamt för båda "Hitta jacken": Dra en RJ11 telefonkabel från telefoni-dosan till mellanproppen. Är alla dina jack rätt kopplade så kan du nu ringa från alla anslutna telefoner. Har du problem se vår manual för felkopplade jack. Om du inte kan hitta första telejacket kan det bero på att det är parallellkopplat. Se "Felsökning av första jacket" för lösning på detta.

Felsökning av första jacket

Om du har kopplingston i två eller flera telefoner samtidigt (om man kan prata i två telefoner samtidigt) måste dessa kontrolleras. Skruva försiktigt bort locket på jacken och kontrollera dem en efter en.

RÄTT INKOPPLADE TELEFONJACK:

(Seriekopplade) I första och mellanliggande telefonjack är kablarna anslutna till såväl de båda övre som de nedersta skruvarna i uttagen. I ett (eller flera) av telefonjacken som ligger sist i slingan är kablarna förmodligen bara anslutna till de nedersta skruvarna.

Rätt kopplat
Utgående ledning till
nästa telefonjack

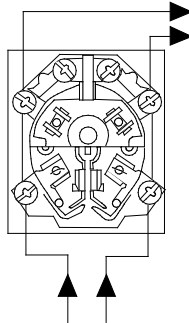

Rätt kopplat

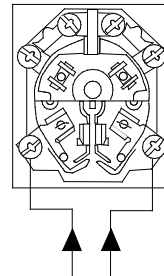

Inkommande ledning från station eller föregående telefonjack.

Inkommande ledning från föregående telefonjack.

FEL INKOPPLADE TELEFONJACK:

(Parallellkopplade) Det telefonjack är två kablar sannolikt anslutna till var och en av de nedersta skruvarna. Detta är det felaktiga telefonjacket (eller ett av flera felaktiga). Kontrollera vilka av kablarna som hör ihop (kabelpar). Flytta det ena kabelparet till de övre skruvarna.

Felkopplat

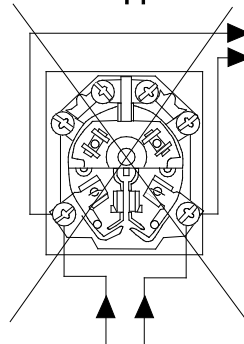

EFTER ÅTGÄRD:

När du har flyttat det ena kabelparet måste du kontrollera att du flyttat rätt. Lokalisera därför ditt första telefonjack enligt tidigare beskrivet förfarande.

T3 telefoni: Plustjänster

Vidarekoppla dina inkommande samtal till tex din mobiltelefon vid exempelvis strömavbrott, routerfel eller övriga omständigheter som lämnar tjänsten obrukbar.

För att sätta upp din vidarekoppling gör du på följande sätt på en telefon kopplad till ATA-boxen:

Slå *61*Nummer och "Grön lur".

*** 6 1 *** **RIKTNR + NUMMER**

Vill du ändra nummer som det kopplas vidare till så gör du som följer:

Slå *61*Nytt Nummer och "Grön lur".

*** 6 1 *** **RIKTNR + NUMMER**

Vill du ta bort en befintlig vidarekoppling så slå:

Slå #61# och "Grön lur".

6 1

Temporärt ringa med skyddat nummer

Om du inte vill att ert nummer skall visas när ni ringer, kan du tillfälligt dölja det med denna tjänst. Detta måste aktiveras varje gång du vill dölja ert nummer.

Lyft luren. #31# Slå nummer dit du skall ringa.

3 1

Vidarekoppling direkt

Om du inte kan svara i din hemtelefon så kan du koppla vidare direkt till ett annat nummer, tex din mobil.

Lyft luren. *21* slå önskat nummer, Kort "TON". Lägg på.

*** 2 1 *** **RIKTNR + NUMMER**

Urkoppling: Lyft luren. #21#. Kort "TON". Lägg på.

2 1

Spärra för skyddade nummer

Om du vill slippa inkommande samtal med dolt eller hemligt nummer.

9 Om spärran är aktiv så spelas ett meddelande upp för den uppringande

parten som talar om att samtalstypen är spärrad.

Lyft luren. *75#. Röst. Lägg på.

*** 7 5 #**

Urkoppling: Lyft luren. #75#. Röst. Lägg på.

7 5

Samtal väntar

Idag när någon ringer till dig i ett pågående samtal så tutar det upptaget för den personen, du hör inte att personen ringer. Vill du kunna använda "Samtal väntar" funktionen (R) kontakta kundtjänsten. "Samtal väntar" innebär att du hör 1st ton under pågående samtal och när du hör tonen kan du göra nedanstående.

OBS! Om "Samtal väntar" är inkopplad och du pratar i telefonen så får det inkommande samtalet bara vanliga ringsignaler, ej upptagetton.

#: *Svara på det andra och avsluta pågående samtal.*

R R: *Svara på det andra och sätt pågående samtal på vänta.*

Om du har tryck på R en gång kan du göra följande:

R R: *Pendla mellan samtalen.*

#: *Avsluta pågående och återta väntande samtal.*

Vidarekoppling

För att vidarekoppla samtal så trycker ni på **R-knappen** på er telefon vid samtal med person B. Ni trycker sedan * och slår därefter **numret** person B skall kopplas till. Person B kommer då kopplas till person C.

3-partssamtal

För att starta ett 3-partssamtal så trycker ni vid samtal med person B på **R-knappen** på er telefon. Därefter slår ni person C:s **nummer** för att tala med denne. För att sedan åter tala med person B så trycker ni bara på er **R-knapp**. Ni kan välja att trycka * för att starta ett 3-partssamtal.

Notis: Ni kan växla mellan person B och person C genom att trycka på **R-knappen** på er telefon. Alternativt så kan ni välja att avsluta samtalet med aktuell person och fortsätta med den andra parten genom att trycka #.

Om du vill aktivera samtal väntar eller 3-part, så kontaktar du T3's kundtjänst Tel 090-12 93 00, kundtjanst@t3.se eller via "Kundportal" på www.t3.se.

Röstbrevlådan:

Denna tjänst måste aktivt aktiveras för att den skall gå att bruka. Har ni några frågor kring denna tjänst så kontakta våran kundtjänst på mail kundtjanst@t3.se eller via telefon på 090-129300.

För att bruka tjänsten så slå *133# på er telefon. Detta kommer leda er till ett Meny-system för röstbrevlådan.

*** 1 3 3 #**

Ring upp din röstbrevlåda från annan fast telefon eller mobil: Lyft luren. Ring din hemtelefon, vänta på röst i luren, tryck # sedan # igen efter tonen sedan din PIN-kod.

Glömt PIN-koden?

Ring kundtjänsten 090-12 93 00 så hjälper vi dig!

RÖSTBREVLÅDA

1. Nya meddelanden

- 4. Spela föregående meddelande
- 5. Upprepa nuvarande meddelande
- 6. Spela nästa meddelande
- 7. Radera nuvarande meddelande

***.Hjälp eller vid uppspelning av meddelande, spola tillbaka.**

#. Avsluta eller vid uppspelning av meddelande, hoppa framåt.

INSTÄLLNINGAR

0. Inställningar för röstbrevlådan

- 1. Spela in ett meddelande
- 5. Byt lösenord
- *. Återvänd till Menyn
- 7. Radera nuvarande meddelande

***. Hjälp**

#. Avsluta

Efter inspelning av meddelande

- 1. Acceptera**
- 2. Spela om**
- 3. Spela in ett nytt meddelande**

Nummerpresentation

Nummerpresentation ingår kostnadsfritt i alla T3 telefoniabonnemang. För att denna tjänst skall fungera optimalt bör telefon med presentatör sitta direktkopplad i telefonidosan.

Hemligt nummer

Om du vill att ert nummer aldrig skall visas, så kontaktar du kundtjänst för aktivering på Tel 090-12 93 00 eller skicka ett mail till: kundtjanst@t3.se

Portering/flytt av telefonnummer.

Steg-för-steg hur du tar med ditt telefonnummer.

Viktigt att tänka på innan och när man fyller i porteringblankett:

1. Kontrollera vem som står som ägare av telefonnumret ni avser att portera.
2. Skriv tydligt och kontrollera att ni angivit rätt uppgifter.
3. Skicka in porteringen i god tid så att det finns utrymme för eventuell nekan från nuvarande leverantör.
4. En portering kan tidigast ske 5 arbetsdagar från mottagen/behandlad blankett.
5. Kontrollera startdatum på eran telefonitjänst hos T3 och ange samma eller närliggande porteringsdatum för en smidig övergång. Lämnas fältet tomt så kommer portering att ske så snart som möjligt.
6. Om du har bredband via telefonledningen (ADSL) måste ni kontrollera med er operatör om portering är möjlig innan beställning av vår telefonitjänst.

Att fylla i porteringblanketten korrekt:

1. Den som har tecknat abonnemanget hos T3 fyller i sina uppgifter i rutan högst upp på blanketten. Här är det viktigt att lämna så mycket kontaktup-

3. Välj porteringsdatum till höger i samma ruta. Kontrollera startdatum på eran telefonitjänst hos T3 och ange samma eller närliggande porteringsdatum för en smidig övergång. Lämnas fältet tomt så kommer portering att ske så snart som möjligt.

4. I rutan nedan fyller nuvarande ägare av telefonnumret i fälten.

Att tänka på:

Mycket viktigt att namnet stavas precis på samma sätt som hos nuvarande leverantör. Jämför mot era fakturor. Är ni osäker så kontakta nuvarande leverantör.

Mycket viktigt att personnumret tillhör den person som står på det nuvarande fasta abonnemanget. Mycket viktigt att adressen tillhör den person som står på det nuvarande fasta abonnemanget. Mycket viktigt att postnummer och ort tillhör den person som står på det nuvarande fasta abonnemanget.

5. Skriv ort & datum, namnteckning och namnförtydligande. Även detta fylls i av nuvarande ägare av telefonnumret.

6. Skicka till T3 på adressen som står högst uppe i högra hörnet på blanketten.

7. Avvakta på besked från T3 via sms eller e-post. Du kommer att få 2 st meddelanden av oss. Ett när vi behandlat din portering och väntar på klartecken från din nuvarande leverantör. Då porteringen är bekräftad av din nuvarande leverantör till önskat datum eller snabbast möjliga får du nästa meddelande. Skulle något fel uppstå så kontaktar vi er.

Har ni följt dessa steg/tips så är er telefonnummer vara i trygga händer och ni kommer att få en smidig övergång till er nya hemtelefoni.

Att tänka på med IP-telefoni:

- Att aktivering och avaktivering av tjänster genomförs i systemet inom fem minuter.
- Att samtalet mellan den vidarekopplade telefonen och det nummer som den vidarekopplats till debiteras enligt ordinarie samtalstaxa. Notera att även vidarekopplingar till bredbandstelefonnummer debiteras.
- Det är kostnadsfritt att ringa till röstbrevlådan från din hemtelefon.

Ringa innan portering är genomförd-

Anslut i ATA-boxen en telefon för att ringa utgående samtal med T3. Efter portering är genomförd så kan du om du vill ansluta till ditt första tel-ejack för att få möjlighet att ansluta till uttag i bostaden. Använd den bifogade mellanproppen och RJ11 kabeln.

Autogiro.

Skaffa autogiro hos T3, genom att enkelt surfa till:

Online: <https://mh.bankgirot.se/Form.aspx?formRef=449>

Blankett: <http://www.t3.se/uploads/Dokument/Autogiroblankett.pdf>

Kundtjänst

Om ni har några frågor eller funderingar så vänligen kontakta vår kundtjänst på tel. 090-12 93 00 eller skicka ett mejl till kundtjanst@t3.se.

Läs även vår FAQ på www.t3.se, där finns svar på vanliga frågor runt IP-telefoni.

Tack för att du valt T3 som din telefonleverantör

www.t3.se
090-12 93 00